

Elektro-Gabelhubwagen im Mittgängerbetrieb

1.000 kg, 1.200 kg, 1.400 kg und 1.600 kg

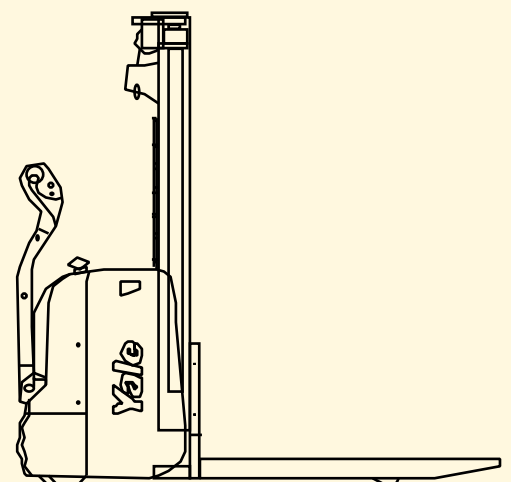

- MOSFET-Kombi-Fahr- und Hydrauliksteuerung
- Fahrmotor in Nebenschlusstechnik
- Deichselkopf mit beidseitigen Hub- und Senktastern
- Freisicht-Hubgerüst
- Niedrig angesetzte Deichsel

Abmessungen des Staplers

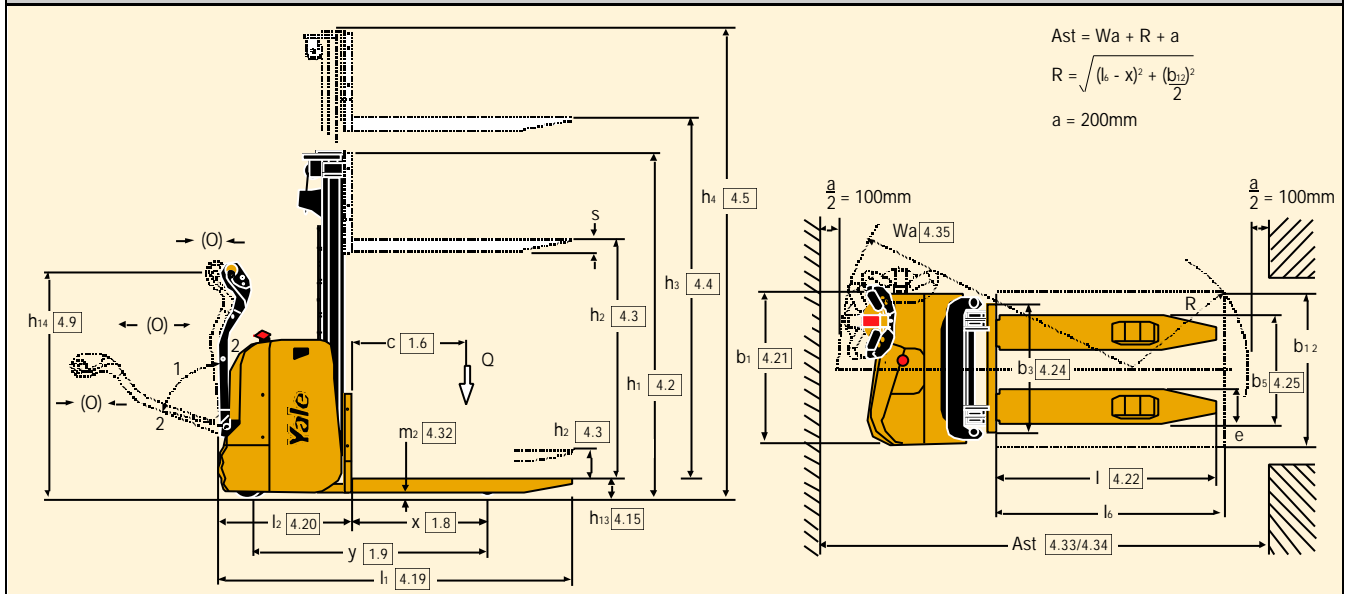

Hubgerüstdaten - MS10

Mast	Hub (h ₃) mm	Hubhöhe (h ₃ + h ₁₃) mm	Bauhöhe Hubgerüst eingefahren (h ₁) mm	Freihub (h ₂) mm	Bauhöhe Hubgerüst ausgefahren (h ₄) mm
Mono	1760	1850	2320	1760	2330
Simplex FH	2830	2920	1870*	100	3383
	3230	3320	2070*	100	3783
	3430	3520	2170*	100	3983
	3830	3920	2370*	100	4383

* bei angehobenen Gabeln 100 mm.

Hubgerüstdaten - MS12

Mast	Hub (h ₃) mm	Hubhöhe (h ₃ + h ₁₃) mm	Bauhöhe Hubgerüst eingefahren (h ₁) mm	Freihub (h ₂) mm	Bauhöhe Hubgerüst ausgefahren (h ₄) mm
Mono	1760	1850	2320	1760	2330
Simplex FH	2830	2920	1870*	100	3385
	3230	3320	2070*	100	3785
	3430	3520	2170*	100	3985
	3830	3920	2370*	100	4385
	4230	4320	2570*	100	4785
Triplex mit Vollfreihub VFH **	4027	4117	1820	1259	4588
	4327	4417	1920	1359	4888

* bei angehobenen Gabeln 100 mm ** 3-fach Mast erfordert eine 300 Ah Batterie.

Hubgerüstdaten - MS14-16

Mast	Hub (h ₃) mm	Hubhöhe (h ₃ + h ₁₃) mm	Bauhöhe Hubgerüst eingefahren (h ₁) mm	Freihub (h ₂) mm	Bauhöhe Hubgerüst ausgefahren (h ₄) mm
Simplex FH	2968	3058	1970*	100	3535
	3368	3458	2170*	100	3935
	3768	3858	2370*	100	4335
	4168	4258	2570*	100	4735
Simplex VFH	2603	2693	1820	1259	3164
	2803	2893	1920	1359	3364
	3003	3093	2020	1459	3564
	3203	3293	2120	1559	3764
	3403	3493	2220	1659	3964
	3603	3693	2320	1759	4164
	4003 [†]	4093 [†]	2520 [†]	1960 [†]	4564 [†]
Triplex mit Vollfreihub VFH **	4027	4117	1820	1259	4588
	4327	4417	1920	1359	4888
	4627**	4717	2020	1459	5188

* bei angehobenen Gabeln 100 mm ** Nur mit 375 Ah Batterie - min Batteriegewicht 300 kg. [†] Dieser Mast ist nur für MS16.

VDI 2198 - Technische Daten

Kennzeichen	1.1	Hersteller (Kurbezeichnung)		Yale	Yale	Yale	Yale	Yale
	1.2	Typzeichen des Herstellers		MS10	MS12	MS14	MS14	MS16
	1.3	Antrieb Elektro, Diesel, Benzin, Treibgas		Elektro	Elektro	Elektro	Elektro	Elektro
	1.4	Bedienung Hand, Geh, Stand, Sitz, Kommissionierer		Geh	Geh	Geh	Geh	Geh
	1.5	Tragfähigkeit/Last	Q (t)	1000	1200	1400	1400	1600
	1.6	Lastschwerpunktstand	c (mm)	600	600	600	600	600
	1.8	Lastabstand	x (mm)	714	744 ¹⁾	712 ²⁾	712 ²⁾	712 ²⁾
	1.9	Radstand	y (mm)	1225	1315	1315	1385	1385
	Gewicht	2.1	Eigengewicht	kg	880	960 ³⁾	1000 ⁴⁾	1120 ⁴⁾
2.2		Achslast mit Last vorn/hinten	kg	660 / 1220	740 / 1420	570 / 1830	810 / 1710	875 / 1845
2.3		Achslast ohne Last vorn/hinten	kg	610 / 270	670 / 290	695 / 305	760 / 360	760 / 360
Räder und Reifen	3.1	Bereifung Vollgummi, Polyurethan, Vulkollan, vorn/hinten		Vulkollan / Vulkollan	Vulkollan / Vulkollan	Vulkollan / Vulkollan	Vulkollan / Vulkollan	Vulkollan / Vulkollan
	3.2	Reifengröße, vorn		Ø 230 x 75	Ø 230 x 75	Ø 230 x 75	Ø 230 x 75	Ø 230 x 75
	3.3	Reifengröße, hinten		Ø 85 x 100	Ø 85 x 100	Ø 85 x 70	Ø 85 x 70	Ø 85 x 70
	3.4	Zusatzräder (Abmessungen)		Ø 150 x 50	Ø 150 x 50	Ø 150 x 50	Ø 150 x 50	Ø 150 x 50
	3.5	Räder, Anzahl vorn/hinten (x = angetrieben)		1 x + 1/2	1 x + 1/2	1 x + 1/4	1 x + 1/4	1 x + 1/4
	3.6	Spurweite, vorne	b10 (mm)	515	515	515	515	515
	3.7	Spurweite, hinten	b11 (mm)	400	400	400	400	400
Abmessungen	4.2	Höhe Hubgerüst eingefahren	h1 (mm)	1870 ⁵⁾	1870 ⁵⁾	1970 ⁵⁾	1970 ⁵⁾	1970 ⁵⁾
	4.3	Freihub	h2 (mm)	100	100	100	100	100
	4.4	Hub	h3 (mm)	2830	2830	2965	2965	2965
	4.5	Höhe Hubgerüst ausgefahren	h4 (mm)	3385	3385	3535	3535	3535
	4.6	Initialhub	h5 (mm)	-	-	-	-	-
	4.9	Höhe Deichsel in Fahrstellung min./max.	h14 (mm)	695 / 1196	695 / 1196	695 / 1196	695 / 1196	695 / 1196
	4.15	Höhe gesenkt	h13 (mm)	90	90	90	90	90
	4.19	Gesamtlänge	l1 (mm)	1852	1912 ⁶⁾	1944 ⁷⁾	2013 ⁷⁾	2013 ⁷⁾
	4.20	Länge einschl. Gabelrücken	l2 (mm)	692	752 ⁸⁾	784 ⁷⁾	853 ⁷⁾	853 ⁷⁾
	4.21	Gesamtbreite	b1/b2 (mm)	800	800	800	800	800
	4.22	Gabelzinkenmaße	s/e/l (mm)	65 / 180 / 1160	65 / 180 / 1160	65 / 180 / 1160	65 / 180 / 1160	65 / 180 / 1160
	4.24	Gabelträgerbreite	b3 (mm)	675	675	675	675	675
	4.25	Gabelaußenabstand	b5 (mm)	570	570	570	570	570
	4.31	Bodenfreiheit mit Last unter Hubgerüst	m1 (mm)	22	22	22	22	22
	4.32	Bodenfreiheit Mitte Radstand	m2 (mm)	30	30	30	30	30
4.33	Arbeitsgangbreite bei Palette 1000 x 1200 quer	Ast (mm)	2405	2478 ⁸⁾	2492 ¹⁰⁾	2558 ¹⁰⁾	2558 ¹⁰⁾	
4.34	Arbeitsgangbreite bei Palette 800 x 1200 längs	Ast (mm)	2369	2433 ⁹⁾	2457 ¹¹⁾	2523 ¹¹⁾	2523 ¹¹⁾	
4.35	Wenderadius	Wa (mm)	1540	1626	1626	1692	1692	
Leistung	5.1	Fahrgeschwindigkeit mit/ohne Last	Kmh	5,6 / 6,0	5,6 / 6,0	5,8 / 6,0	5,8 / 6,0	5,8 / 6,0
	5.2	Hubgeschwindigkeit mit/ohne Last	m/s	0,13 / 0,18	0,12 / 0,18 ¹²⁾	0,15 / 0,22	0,15 / 0,22	0,15 / 0,22
	5.3	Senkgeschwindigkeit mit/ohne Last	m/s	0,3 / 0,25	0,3 / 0,25	0,3 / 0,25	0,3 / 0,25	0,3 / 0,25
	5.8	max. Steigfähigkeit mit/ohne Last	%	8 / 10	8 / 10 ¹³⁾	8 / 10 ¹³⁾	8 / 10 ¹³⁾	8 / 10 ¹³⁾
	5.10	Betriebsbremse		Elektromagnetisch	Elektromagnetisch	Elektromagnetisch	Elektromagnetisch	Elektromagnetisch
Antrieb	6.1	Fahrmotor, Leistung S2 60 min	kW	1	1	2	2	2
	6.2	Hubmotor, Leistung bei S3 15 %	kW	2	2	3	3	3
	6.3	Batterie nach DIN 43531/35/36 A, B, C, nein		nein	43535 B	43535 B	43535 B	43535 B
	6.4	Batteriespannung, Nennkapazität	V/Ah	24 / 200	24 / 250	24 / 250	24 / 375	24 / 375
	6.5	Batteriegewicht	kg	225	240	240	300	300
Sonstiges	8.1	Art der Fahrsteuerung		MOSFET	MOSFET	MOSFET	MOSFET	MOSFET
	8.4	Schallpegel, Fahrerohr	dB (A)	65	65	65	65	65

¹⁾ Mit Triplex Hubgerüst : - 50 mm
²⁾ Mit Triplex Hubgerüst : - 18 mm
³⁾ Mit Triplex Hubgerüst : + 175 kg
⁴⁾ Mit Triplex Hubgerüst : + 115 kg
⁵⁾ Mit Freihub : 100 mm
⁶⁾ Mit Triplex Hubgerüst : + 50 mm
⁷⁾ Mit Triplex Hubgerüst : + 18 mm
⁸⁾ Mit Triplex Hubgerüst : + 22 mm

⁹⁾ Mit Triplex Hubgerüst : + 38 mm
¹⁰⁾ Mit Triplex Hubgerüst : + 8 mm
¹¹⁾ Mit Triplex Hubgerüst : + 14 mm
¹²⁾ Mit Triplex Hubgerüst : 0,10/0, 18 m/s
¹³⁾ Mit Triplex Hubgerüst : 7/10 %

Eigengewicht

Die Gewichtsangabe basiert auf folgenden Hubgerüstdaten:

MS10: 2830 mm
MS12: 2830 mm
MS14: 2965 mm
MS16: 2965 mm

Modelle:

MS10, MS12, MS14, MS16

Deichselkopf und Bedienelemente

Der Deichselkopf hat einen ergonomisch geformten Griff mit integriertem Handschutz. Die großdimensionierten, leicht zu bedienenden Fahrshalter regeln nicht nur die Fahrtrichtung (vorwärts/ rückwärts) und -geschwindigkeit, sondern betätigen außerdem die elektro-magnetische Bremse. Die Schalter für die Hub- und Senkfunktionen sind besonders praktisch am Deichselkopf angeordnet und lassen sich einfach sowohl mit der rechten als auch mit der linken Hand bedienen. Der Totmann-Schalter ist optimal zum Körper des Bedieners gewinkelt. Bei Berührung wird die Fahrtrichtung des Staplers automatisch gewechselt und der Stapler gestoppt. Die Hupe ist oben auf dem Deichselkopf angeordnet und läßt sich bequem mit dem Daumen oder dem Zeigefinger betätigen. Mit der Kriechgeschwindigkeit läßt sich der Stapler bei besonders engen Platz-verhältnissen auch mit senkrecht stehender Deichsel manövrieren.

Deichsel

Die Deichsel ist unten an der Antriebseinheit montiert. Die außermittige Anordnung der Deichsel gewährleistet eine bessere Sicht am Hubgerüst vorbei. Aufgrund des tiefen Ansatzpunktes erfordert die Lenkung einen minimalen Kraftaufwand, und die lange Deichsel sorgt für einen sicheren Abstand des Bedieners zum Gerät. Die Deichsel ist federunterstützt und kehrt bei Loslassen automatisch in die Senkrechtstellung zurück.

Rahmen

Der geschweißte Rahmen schützt die Antriebseinheit und alle wichtigen Komponenten. Alle Geräte der Baureihe verfügen über die geringe Rahmenbreite von nur 800 mm.

Hubgerüste und Gabelzinken

Alle Modelle haben in der Serienausführung ein Simplex-Hubgerüst. Ein robustes Drahtgitter schützt vor Eingriffen in das Hubgerüst. Das Hubgerüst kann optional mit einer Makrolonscheibe ausgestattet werden. Je nach Modell stehen verschiedene Hubgerüststypen zur Verfügung. Mono-, Simplex- und Triplex-

Hubgerüste mit Vollfreihub werden angeboten. Dauergeschmierte und abgedichtete Rollen gewährleisten eine lange, wartungsfreie Lebensdauer. Die Hubgerüste sind mit dem Rahmen verschraubt. Die Standardgabelstärke beträgt 65 mm. Die Geräte können optional mit flachen Gabelzinken (55 mm) für die Blockstapelung in Längsrichtung von Gitterboxpaletten ausgestattet werden.

Antriebs- und Pumpensteuerung

Für die Regelung sowohl des Antriebs als auch des Hydrauliksystems wird eine Hochfrequenz-MOSFET-KOMBI-Steuerung der neuen Generation verwendet. Damit ist jederzeit eine energiesparende und gleichmäßige progressive Steuerung sichergestellt.

Die Steuerung regelt das automatische Bremsen (Gegenstrom) und die Energierückgewinnungsbremse bei Lösen des Fahrhalters sowie des Rückrollschutzes an der Rampe. Mit Hilfe eines Handprogrammier- und -diagnosegerätes lassen sich die Parameter Fahrgeschwindigkeit, Gegenstrombremse, Bremse beim Lösen des Fahrhalters, Beschleunigung, Hub- und Senkgeschwindigkeit sowie Beschleunigungs- und die Verzögerungsparameter beim Heben und Senken einstellen.

Antriebseinheit

Sämtliche Geräte der Baureihe arbeiten mit SEM-Antriebsmotoren. Die leistungsstarken Antriebsmotoren gewährleisten optimale Fahrgeschwindigkeiten sowohl im beladenen als auch im unbeladenen Zustand, liefern ein hohes Anlaufdrehmoment, eine große Beschleunigungskraft und sorgen für einen niedrigen Energieverbrauch. Aufgrund der SEM-Motortechnik sind keine Schütze für die Umschaltung zwischen Vorwärts- und Rückwärtsfahrt notwendig.

Senkrecht angeordnete Motoren sorgen für einen leichten Zugang zu den Kohlebürsten, eine Kühlung des Motors und verringern den Verschmutzungsgrad der Motoren auf ein absolutes Minimum. Die Motoren sind durch eine Flanschverbindung direkt mit einem in einem Ölbad laufenden Schräggradgetriebe

verbunden. Die Antriebsräder sind im Hinblick auf einen leichten Radwechsel wie beim Auto auf der Radnabe montiert.

Hydraulikanlage

Die Pumpe wird von einem leistungsstarken Doppelschlußmotor angetrieben. Das Proportionalventil, das die Hub- und Senkleistung regelt, wird von der Elektronik angesteuert. Die Hub- und Senkfunktionen werden direkt von den Bedienelementen am Deichselkopf über das Kombiteuergerät kontrolliert. MS10 und MS12 verfügen über elektrische Schalter, die die Last sanft abstoppen. MS14 und MS 16 haben serienmäßig eine Proportionalsteuerung rechts am Deichselkopf und links am Deichselkopf elektrische Schalter. Ein Durchflußventil regelt die Senkgeschwindigkeiten und ein Schutzventil verhindert unkontrolliertes Absenken im Falle eines Leitungsschadens. Ein durchsichtiger Ölbehälter erleichtert die Ölstandskontrolle.

Bremse

Die elektromagnetische Bremse wird durch Federbelastung betätigt und elektrisch gelöst. Wenn sich die Deichsel in fahrbereiter Stellung befindet, wird die Bremse durch Betätigung der Fahrshalter aus- und eingeschaltet. Wenn die Deichsel in Senkrechtstellung oder aber in waagerechte Stellung gebracht wird, wird die elektromagnetische Bremse eingeschaltet. Die Gegenstrombremse wird durch die Fahrtrichtungsänderung aktiviert. Bei Lösen des Fahrhalters werden sowohl die Gegenstrombremse (Parameter einstellbar) als auch die Energierückgewinnungsbremse aktiviert.

Instrumente

Auf dem Armaturenbrett befindet sich ein Kombi-Instrument aus Betriebsstundenzähler, Batterieentladeanzeige mit Hubabschaltung und Fehlerdiagnose. Ein Not-Aus-Schalter auf dem Armaturenbrett schaltet bei Betätigung sofort das Antriebssystem des Gerätes ab.

Optionen

Sonderausstattungen: z.B. Tandemlastrollen (MS10/MS12), Lastschutzgitter, verschiedene Bereifungen und Kühlhausausstattung.



Yale Europe Materials Handling
Flagship House, Reading Road North,
Fleet, Hampshire GU51 4WD, Großbritannien.
Tel: + 44 (0) 1252 770700 Fax: + 44 (0) 1252 770784
www.yale-europe.de



Sicherheit. Das Fahrzeug entspricht der gültigen EU-Richtlinie für Flurförderzeuge. Technische Änderungen vorbehalten.

Publikationsnummer: 258980101 Rev.04
Gedruckt in Großbritannien (110610/1541HG) DE

Yale ist ein eingetragenes Warenzeichen.
© Yale Europe Materials Handling 2006. Alle Rechte vorbehalten.

Der abgebildete Stapler enthält Sonderausstattungen.